

Hochdruck-Nadelventil, Artikel 69-ST

Nennweiten G 1/8" bis G 2"

Hochdruck-Nadelventil mit nachstellbarer Stopfbuchspackung zur genauen Dosierung und Regelung auch kleinster Durchflussmengen. Einsatz in industriellen Anlagen in denen strömende Flüssigkeiten oder gasförmige Medien abgesperrt und/oder geregelt werden müssen, dies kann auch unter hohem Druck erfolgen. Fließrichtung mit Pfeil gekennzeichnet.

Druckabschläge ab Temperaturen von +50° C bitte beachten !

☞ **beidseitig zylindrisches Innengewinde nach EN 228-1 (DIN 259)**

Ventilgehäuse Stahl außen brüniert



	Umgebung	-20°C .. +60°C
	Medium	-20°C .. +350°C

Vor Frostgefahr Ventil leeren und drucklos stellen. Das Frieren des Mediums in der Anlage kann das Ventil schwer beschädigen.

Diagramm Druckabschläge

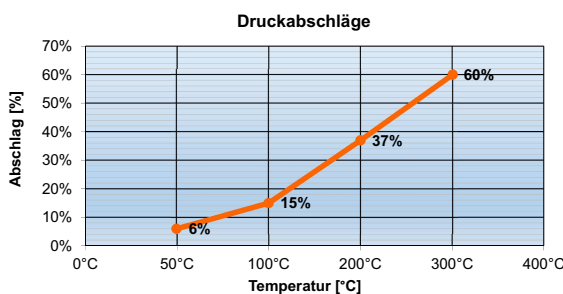

Temperatur	Druckabschlag %	max. Druck Artikel 69-ST (1/8" bis 1/2")	max. Druck Artikel 69-ST (3/4" bis 1")	max. Druck Artikel 69-ST (1 1/4")	max. Druck Artikel 69-ST (1 1/2" bis 2")
50° C	6%	376,0 bar	188,0 bar	150,4 bar	112,8 bar
100° C	15%	340,0 bar	170,0 bar	136,0 bar	102,0 bar
200° C	37%	252,0 bar	126,0 bar	100,8 bar	75,6 bar
300° C	60%	160,0 bar	80,0 bar	64,0 bar	48,0 bar

Artikel 69-ST

Pos.	Bezeichnung	Werkstoff
1	Gehäuse	Stahl 1.0711 (9 S 20 K)
2	Spindel	NIRO-Stahl 1.4104
3	Kegel	NIRO-Stahl 1.4104
4	Kopfstück	Stahl 1.0711 (9 S 20 K)
5	Dichtring	Stahl 1.0711 (9 S 20 K)
6	untere Stopfbuchse	NIRO-Stahl 1.4104
7	Stopfbuchspackung	Graphit (nachstellbar)
8	obere Stopfbuchse	Stahl 1.0711 (9 S 20 K)
9	Überwurfmutter	Stahl 1.0711 (9 S 20 K)
10	Handrad	G 1/8" - G 3/4" Pressstoff G 1" - G 2" Stahlblech
11	Handradmutter	

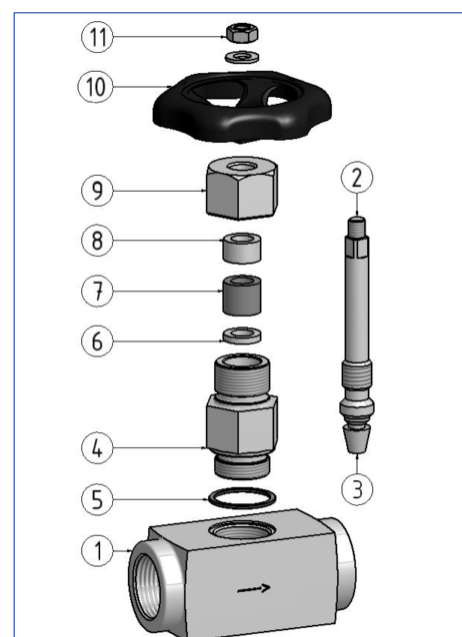

Hochdruck-Nadelventil, Artikel 69-ST

Nennweiten G 1/8" bis G 2"

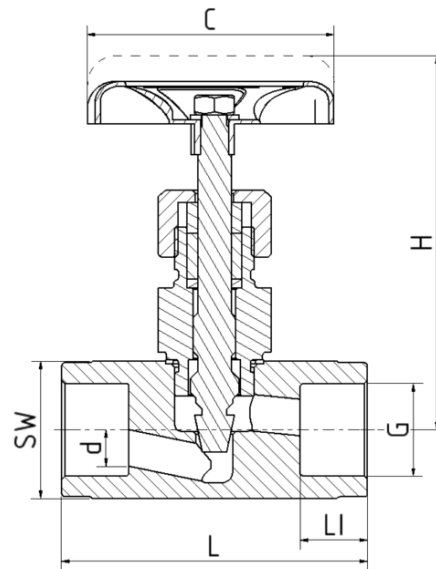

Nennweite	Bestell-Nummern		L (mm)	H (mm)	LI (mm)	SW (mm)	C (mm)	d (mm)	Druckstufe (bar)	Kv-Wert [m³/h]	Gewicht (kg)
	69-ST	Stahl 1.0711									
G 1/8"	06.1302.4.60		45	72	11	25	50	4	400	0,33	0,31
G 1/4"	06.1302.4.61		55	72	15	25	50	5	400	0,42	0,31
G 3/8"	06.1302.4.62		55	72	15	25	50	6	400	0,53	0,31
G 1/2"	06.1302.4.63		60	77	17	30	63	7	400	0,66	0,42
G 3/4"	06.1303.4.65		75	99	19	35	63	9	200	1,31	0,73
G 1"	06.1303.4.67		100	110	21	45	90	12	200	2,20	1,50
G 1 1/4"	06.1304.4.68		110	145	22	60	100	15	160	3,00	2,77
G 1 1/2"	06.1305.4.69		130	145	24	70	100	22	120	7,50	4,17
G 2"	06.1305.4.71		130	145	28	70	100	22	120	7,50	7,00